

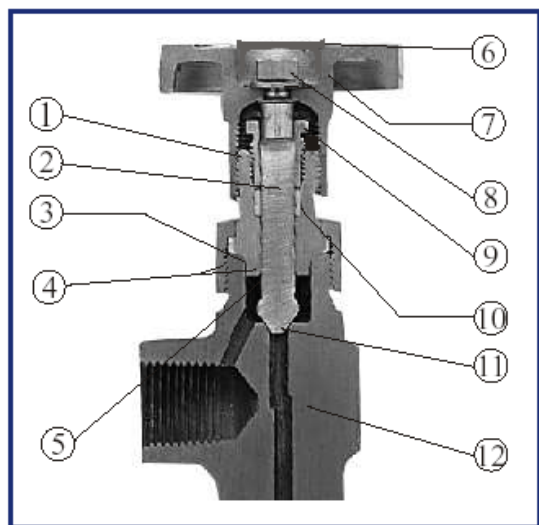

VÁLVULAS

SÉRIE 1750

CARACTERÍSTICAS DE CONSTRUÇÃO



1) Castelo com rosca externas – Todas as rosca de atuação da válvula são externas e completamente isoladas do fluido do sistema , prolongando a vida útil da válvula com garantia de bom funcionamento.

2) Haste não rotativa, tipo ascendente (e descendente) reduz o desgaste dos assentos de vedação. Todas as válvulas têm haste em aço inoxidável para máxima durabilidade e resistência a corrosão.

3) Castelo com assento angular permite perfeita vedação entre o castelo e o corpo da válvula.

4) Sistema de castelo tipo união impede que a haste se desprenda se um excessivo torque for aplicado quando a válvula estiver sendo operada manualmente.

5) Contra vedação – Garantia extra de vedação quando a válvula estiver totalmente aberta, prolongando a vida útil da gaxeta . A contra vedação é efetuada entre o ponto cônico da haste e o castelo

6) Plug de plástico colorido para identificação visual. Vermelho para

corpo em aço inoxidável e amarelo para corpo em aço carbono.

7) Manopla em aço inox microfundido , leve , ergonômico e resistente.

8) Porca com rosca esquerda e arruela para permitir uma operação fácil e segura.

9) Preme gaxeta.

10) Gaxeta em PTFE (Teflon®) é standard, tendo como opção Grafoil (grafite) para altas temperaturas.

11) Haste não rotativa com ponta cônica garante fácil e absoluta vedação devido à ligeira ação da haste em forma de cunha dentro da sede da válvula.

12) Corpo robusto integral e forjado disponível em aço inoxidável e aço carbono com ampla variedade de extremidades.

Todas as válvulas produzidas pela Detroit , depois de montadas , são testadas hidrostaticamente em bancadas de teste.

ESPECIFICAÇÃO

Para pedir válvulas Série 1750, especifique o código da válvula completo de acordo com as extremidades indicadas, medida e material. Ex. 1752CSSTP08API .

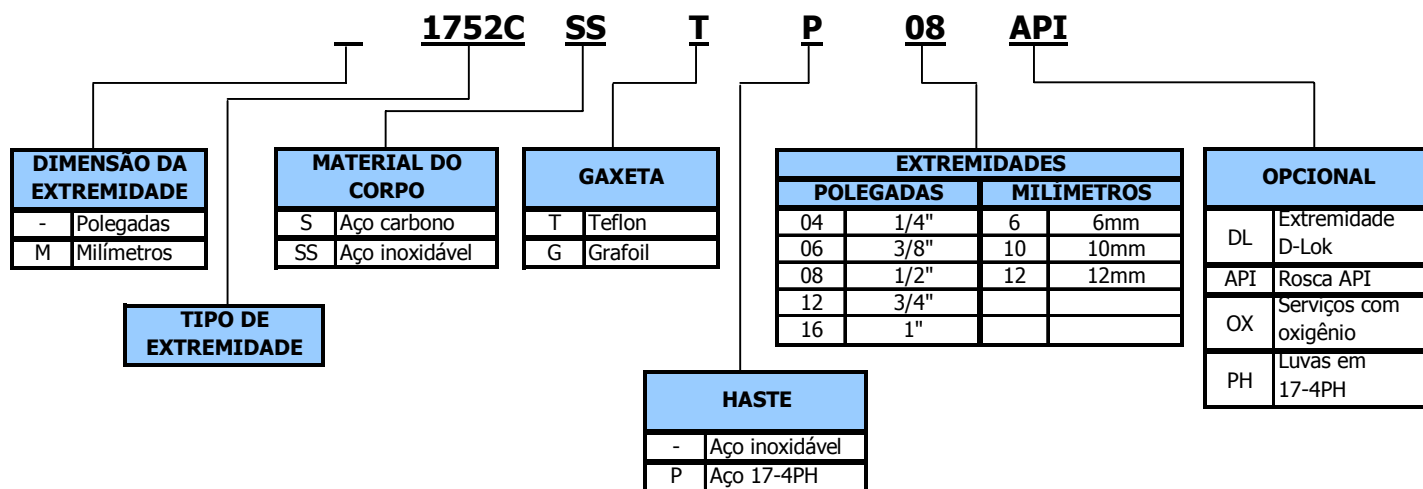

CONSTRUÇÃO

	VÁLVULAS DE AÇO CARBONO	VÁLVULAS DE AÇO INOXIDÁVEL
Pressão max. de trabalho	6.000 psig a 38°C	6.500 psig a 38°C
Corpo	Aço Carbono ASTM A-105	Aço Inoxidável ASTM A-182 GRF 316
Orifício de passagem	4,0 mm	4,0 mm
Castelo	Aço Inoxidável ASTM A-276 TP 316 c/ banho de prata	Aço Inoxidável ASTM A-276 TP 316 c/ banho de prata
Porca do castelo	Aço Inoxidável ASTM A-276 TP 316	Aço Inoxidável ASTM A-276 TP 316
Preme gaxeta	Aço Inoxidável ASTM A-276 TP 316	Aço Inoxidável ASTM A-276 TP 316
Gaxeta	PTFE (Teflon®) : -54°C a 232°C Grafoil : -54°C a 675°C (opcional)	PTFE (Teflon®) : -54°C a 232°C Grafoil : -54°C a 675°C (opcional)
Manopla	Aço Inoxidável microfundido CF8M	Aço Inoxidável microfundido CF8M
Haste	Aço Inoxidável ASTM A-276 TP 316 Aço 17-4PH ASTM A-564 GR 630 (opcional)	Aço Inoxidável ASTM A-276 TP 316 Aço 17-4PH ASTM A-564 GR 630 (opcional)
Luvas	Aço Carbono ASTM A-576 GR 12L14 (SAE 12L14)	Aço Inoxidável ASTM A-276 TP 316 Aço 17-4PH ASTM A-564 GR 630 (opcional)
Flanges	Aço Carbono ASTM A-576 GR 12L14 (SAE 12L14)	Aço Inoxidável ASTM A-276 TP 316 c/ banho de prata

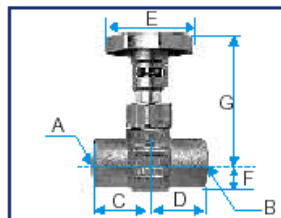
DADOS DIMENSIONAIS
1752C – Modelo globo – Rosca fêmea NPT x Rosca fêmea NPT

CÓDIGO	EXTREMIDADES		DIMENSOES (mm)						CV
	ENTRADA (A)	SAÍDA (B)	C	D	E	F	G		
							Fech.	Aber.	
1752C--T04	1/4" NPT	1/4" NPT	35,0	35,0	60,0	15,5	84,4	88,4	0,51
1752C--T04API	1/4" API-5BLP	1/4" API-5BLP	35,0	35,0	60,0	15,5	84,4	88,4	0,51
1752C--T06	3/8" NPT	3/8" NPT	30,2	30,2	60,0	18,5	84,4	88,4	0,51
1752C--T08	1/2" NPT	1/2" NPT	35,0	35,0	60,0	18,5	84,4	88,4	0,51
1752C--T08API	1/2" API-5BLP	1/2" API-5BLP	35,0	35,0	60,0	18,5	84,4	88,4	0,51
1752C--T12	3/4" NPT	3/4" NPT	41,0	41,0	60,0	26,0	91,4	95,4	0,51
1752C--T16	1" NPT	1" NPT	41,0	41,0	60,0	26,0	91,4	95,4	0,51

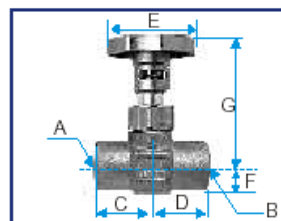
1754C – Modelo globo – Soquete solda S.W. x Soquete solda S.W.

CÓDIGO	EXTREMIDADES		DIMENSOES (mm)						CV
	ENTRADA (A)	SAÍDA (B)	C	D	E	F	G		
							Fech.	Aber.	
1754C--T04	1/4" (14,1mm)	1/4" (14,1mm)	35,0	35,0	60,0	15,5	84,4	88,4	0,51
1754C--T06	3/8" (17,8mm)	3/8" (17,8mm)	30,2	30,2	60,0	18,5	84,4	88,4	0,51
1754C--T08	1/2" (21,8mm)	1/2" (21,8mm)	35,0	35,0	60,0	18,5	84,4	88,4	0,51
1754C--T12	3/4" (27,4mm)	3/4" (27,4mm)	41,0	41,0	60,0	26,0	91,4	95,4	0,51
1754C--T16	1" (34,1mm)	1" (34,1mm)	41,0	41,0	60,0	26,0	91,4	95,4	0,51

* Dimensões apenas para referência , sujeito a mudanças sem prévio aviso.



1755C – Modelo globo – Tubo D-Seal x Tubo D-Seal

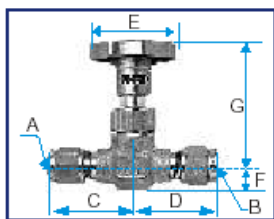

CÓDIGO	EXTREMIDADES		DIMENSÕES (mm)						CV
	ENTRADA (A)	SAÍDA (B)	C	D	E	F	G		
							Fech.	Aber.	
1755C--T04*	1/4" D.E.	1/4" D.E.	43,3	43,3	60,0	15,5	84,4	88,4	0,51
M1755C--T6	6mm D.E.	6mm D.E.	43,3	43,3	60,0	15,5	84,4	88,4	0,51
1755C--T06*	3/8" D.E.	3/8" D.E.	46,0	46,0	60,0	15,5	84,4	88,4	0,51
M1755C--T10	10mm D.E.	10mm D.E.	46,0	46,0	60,0	15,5	84,4	88,4	0,51
M1755C--T12	12mm D.E.	12mm D.E.	48,8	48,8	60,0	15,5	84,4	88,4	0,51
1755C--T08*	1/2" D.E.	1/2" D.E.	48,8	48,8	60,0	15,5	84,4	88,4	0,51

*Também disponível com extremidade D-Lok. Adicione o sufixo "DL". Ex. 1755CSST08DL (somente em aço inoxidável).

1758C – Modelo globo – Rosca fêmea NPT x Tubo D-Seal

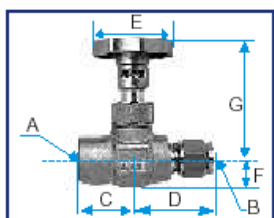

CÓDIGO	EXTREMIDADES		DIMENSÕES (mm)						CV
	ENTRADA (A)	SAÍDA (B)	C	D	E	F	G		
							Fech.	Aber.	
1758C--T04	1/4" NPT	1/4" D.E.	35,0	43,3	60,0	18,5	84,4	88,4	0,51
M1758C--T604	1/4" NPT	6mm D.E.	35,0	43,3	60,0	18,5	84,4	88,4	0,51
1758C--T06	3/8" NPT	3/8" D.E.	35,0	46,0	60,0	18,5	84,4	88,4	0,51
M1758C--T1006	3/8" NPT	10mm D.E.	35,0	46,0	60,0	18,5	84,4	88,4	0,51
1758C--T08	1/2" NPT	1/2" D.E.	35,0	48,8	60,0	18,5	84,4	88,4	0,51
M1758C--T1208	1/2" NPT	12mm D.E.	35,0	48,8	60,0	18,5	84,4	88,4	0,51

1767C – Modelo angular – Rosca macho NPT x Rosca fêmea NPT

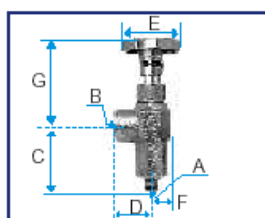

CÓDIGO	EXTREMIDADES		DIMENSÕES (mm)						CV
	ENTRADA (A)	SAÍDA (B)	C	D	E	F	G		
							Fech.	Aber.	
1767C--T04	1/4" NPT	1/4" NPT	60,0	33,3	60,0	18,5	84,4	88,4	0,33
1767C--T04API	1/4" API-5BLP	1/4" API-5BLP	60,0	36,5	60,0	18,5	84,4	88,4	0,33
1767C--T08	1/2" NPT	1/2" NPT	60,0	33,3	60,0	18,5	84,4	88,4	0,50
1767C--T08API	1/2" API-5BLP	1/2" API-5BLP	60,0	36,5	60,0	18,5	84,4	88,4	0,50

1769C – Modelo globo – Rosca macho NPT x Rosca fêmea NPT

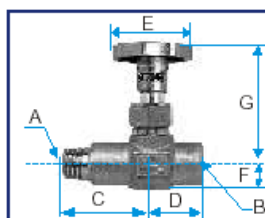

CÓDIGO	EXTREMIDADES		DIMENSÕES (mm)						CV
	ENTRADA (A)	SAÍDA (B)	C	D	E	F	G		
							Fech.	Aber.	
1769C--T04	1/4" NPT	1/4" NPT	55,3	35,0	60,0	18,5	84,4	88,4	0,51
1769C--T04API	1/4" API-5BLP	1/4" API-5BLP	60,0	36,5	60,0	18,5	84,4	88,4	0,51
1769C--T06	3/8" NPT	3/8" NPT	60,0	35,0	60,0	18,5	84,4	88,4	0,51
1769C--T08	1/2" NPT	1/2" NPT	60,0	35,0	60,0	18,5	84,4	88,4	0,51
1769C--T08API	1/2" API-5BLP	1/2" API-5BLP	60,0	36,5	60,0	18,5	84,4	88,4	0,51

* Dimensões apenas para referência, sujeito a mudanças sem prévio aviso.



GRÁFICO PRESSÃO MÁXIMA DE TRABALHO x TEMPERATURA

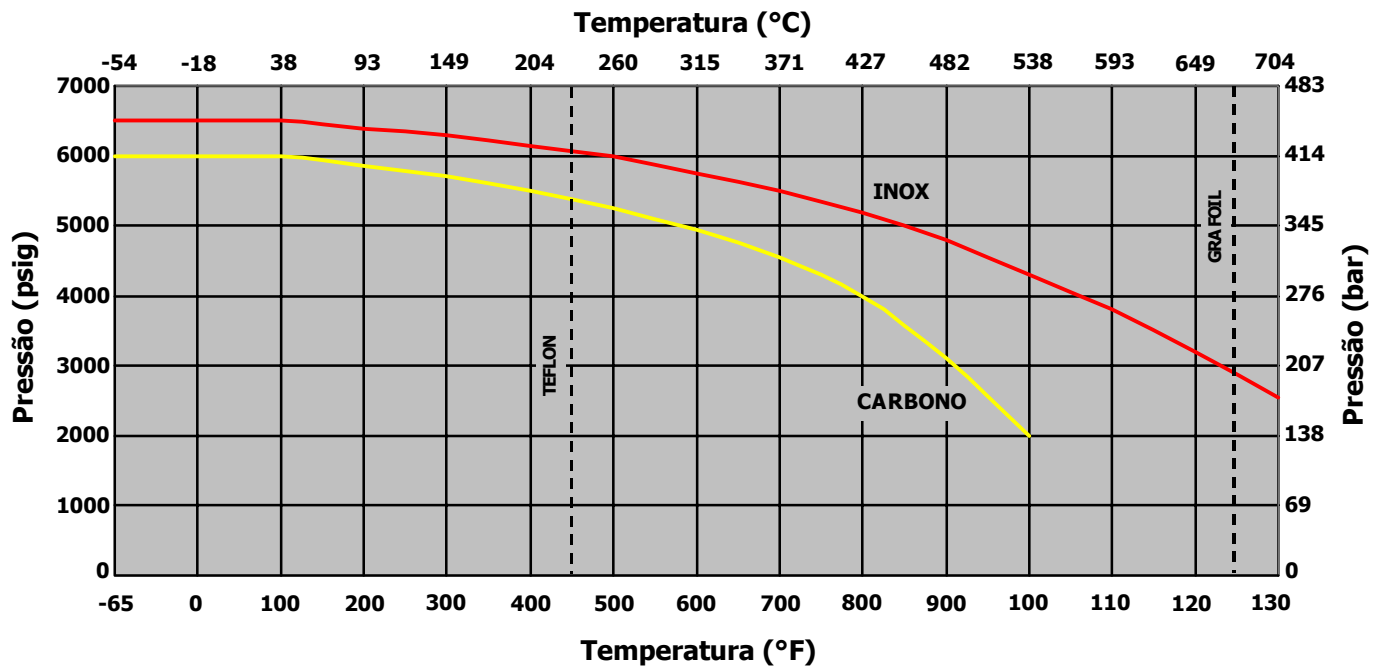

Para obter maiores informações sobre nossos produtos , visite o site www.detroit.ind.br
ou envie um e-mail para aplicacao@detroit.ind.br



Detroit Plásticos e Metais Ltda.

Av. Antônio Piranga , 2788 - CEP 09942-000
Diadema – SP – Brasil
Tel. (11) 4360-6700 - Fax. (11) 4075-1717
www.detroit.ind.br - contato@detroit.ind.br